

MEGAFONÍA / KITS DE SONIDO / TECHO

KS-08WIFI

KIT DE SONIDO 2 ALTAVOCES DE TECHO WI-FI + BLUETOOTH



- ✓ Sonido estéreo de gran calidad y potencia
- ✓ Receptor Wi-Fi para música de servicios online y radio internet, con App
- ✓ Receptor Bluetooth de música directamente desde el smartphone
- ✓ Amplificador integrado 2 x 25 W RMS



+ Info:
<https://fonestar.com/KS-08WIFI>

ESPECIALMENTE RECOMENDADO EN:



Hostelería



Retail



Hoteles



Todos los sectores

DESCRIPCIÓN:

Kit de sonido Wi-Fi y Bluetooth. Pareja de altavoces activo y pasivo coaxiales 6 1/2" y tweeter 1". 2 x 25 W RMS.

CARACTERÍSTICAS TÉCNICAS:

CARACTERÍSTICAS	<p>Pareja de altavoces de techo Wi-Fi y Bluetooth. Altavoz activo con amplificador y salida para altavoz pasivo. Reproduce música desde tu smartphone, tablet, Windows o Mac (compatible con DLNA y Airplay). App para control desde smartphones y tablets (iOS y Android), que permite conectar con servicios de música online y radio internet (WiiM). Receptor Bluetooth. Entrada de línea. Función multiroom (ver nota). Rejilla sin marco y bajo perfil. Mando a distancia.</p>
BLUETOOTH	<p>Bluetooth 5.0 Distancia de transmisión 10 m.</p>
AMPLIFICADOR	<p>2 x 25 W RMS</p>
ALTAVOCES	<p>Coaxial: woofer 6 1/2", kevlar y tweeter 1" (activo y pasivo) @ 8 Ohm</p>
RESPUESTA	<p>80-20.000 Hz</p>
ENTRADAS	<p>1 auxiliar estéreo, jack 3'5 mm, 1 V RMS 1 RJ-45 Ethernet (conexión de datos Ethernet)</p>
RELACION SEÑAL/RUIDO	<p>= < 92 dB</p>
COLOR	<p>Blanco</p>
ALIMENTACIÓN	<p>24 V CC, 3 A con adaptador incluido</p>
MEDIDAS	<p>Altavoces: 230 mm Ø x 160 mm fondo Orificio de corte: 203 mm Ø</p>
PESO	<p>4 kg</p>
ACCESORIOS	<p>Cable altavoz 5 m Mando a distancia Pilas para el mando a distancia</p>



+ Info:

<https://fonestar.com/KS-08WIFI>

NOTA

Posibilidad de cambio de nombre Bluetooth ID y contraseña bajo pedido.



+ Info:

<https://fonestar.com/KS-08WIFI>

SPL vs Frequency

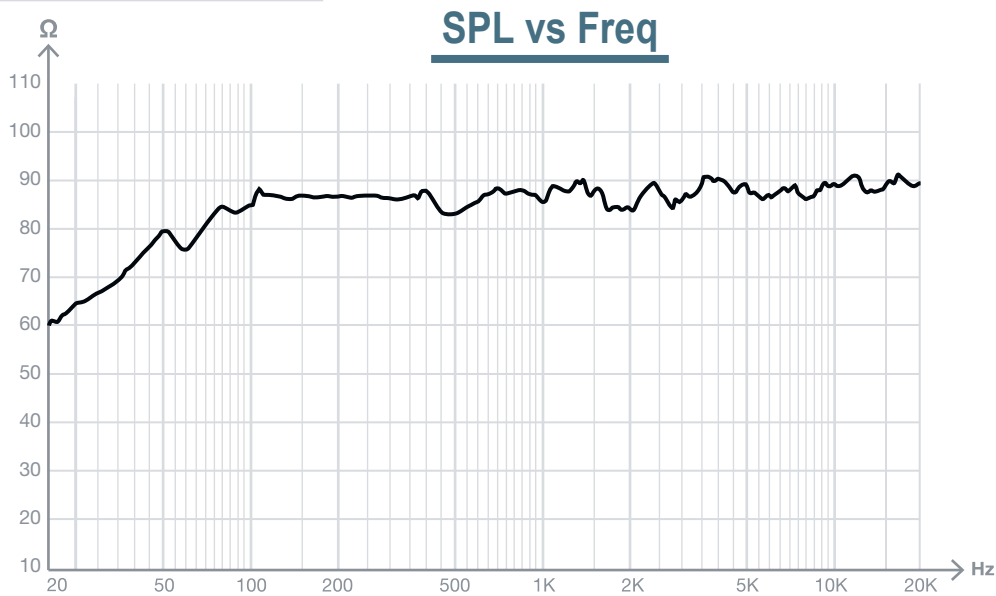

SPL vs Angle

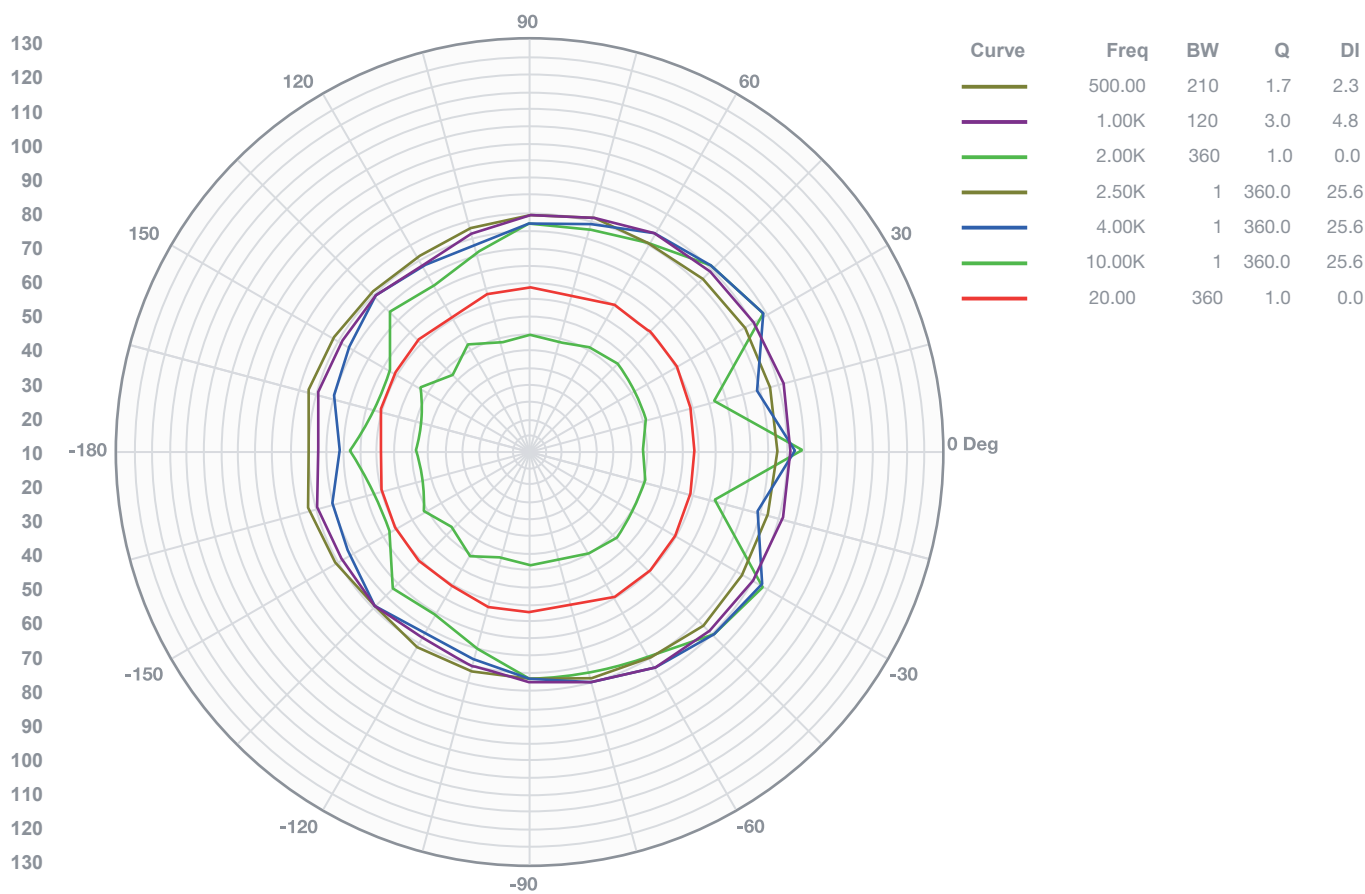

+ Info
<https://fonestar.com/KS-08WIFI>

Impedance vs Frequency

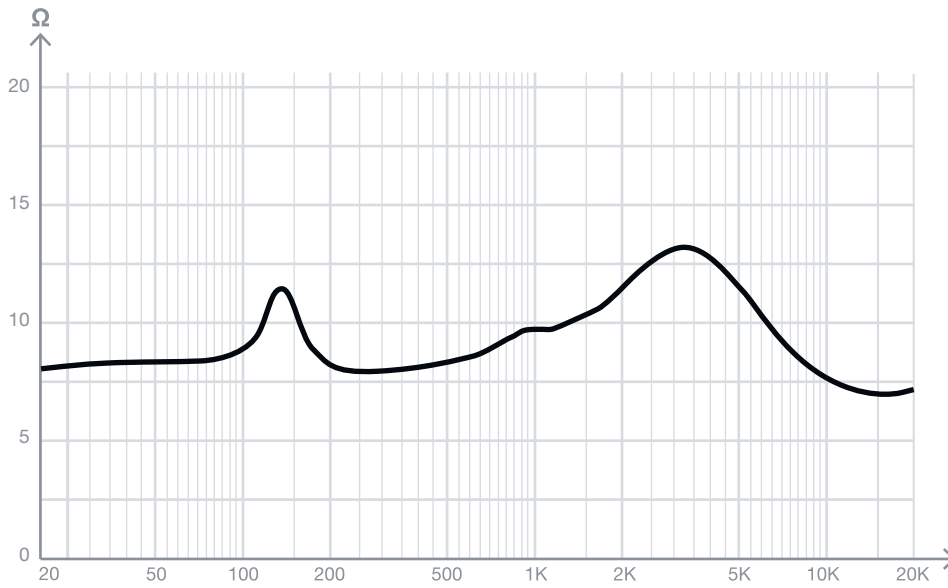

+ Info
<https://fonestar.com/KS-08WIFI>

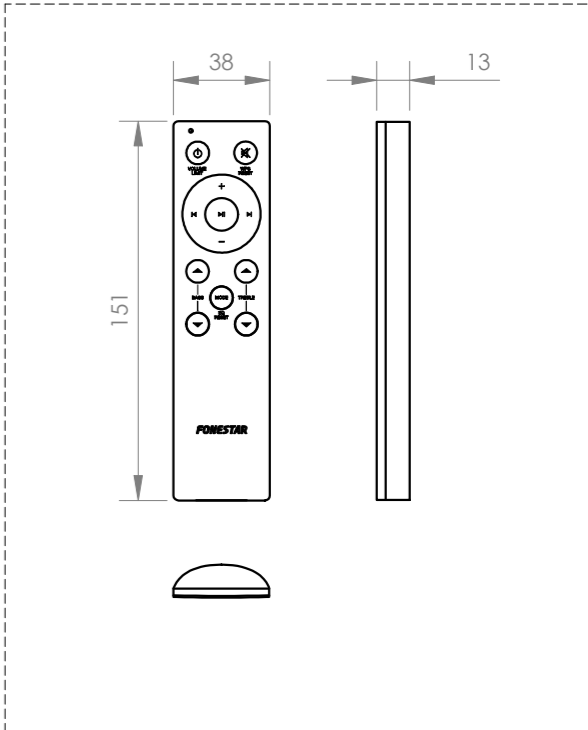
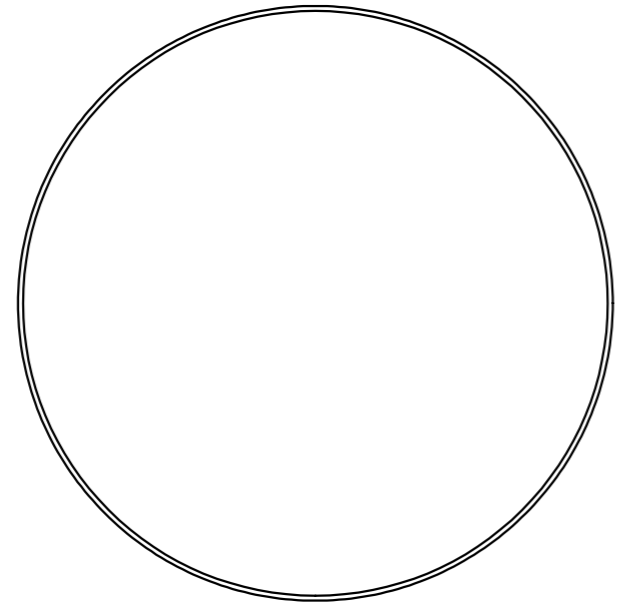
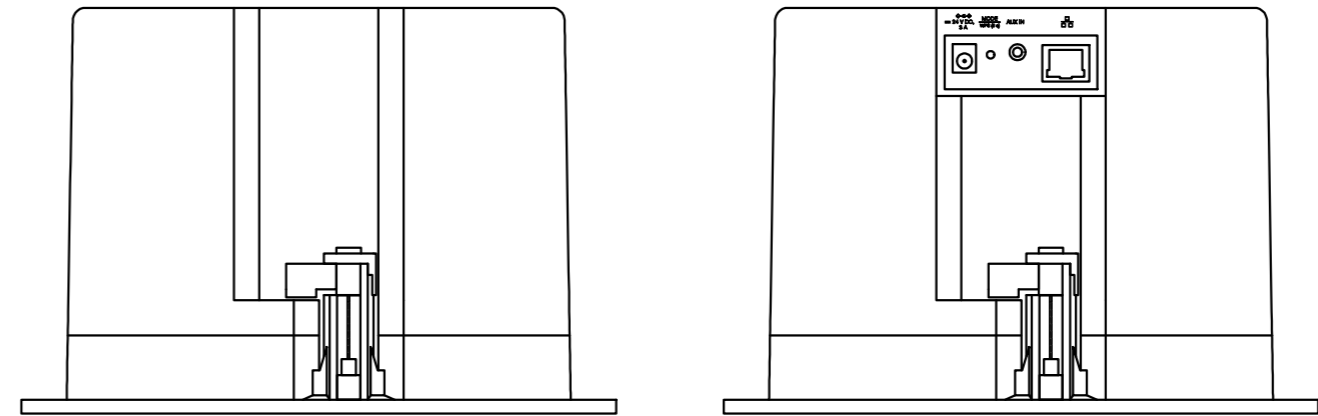
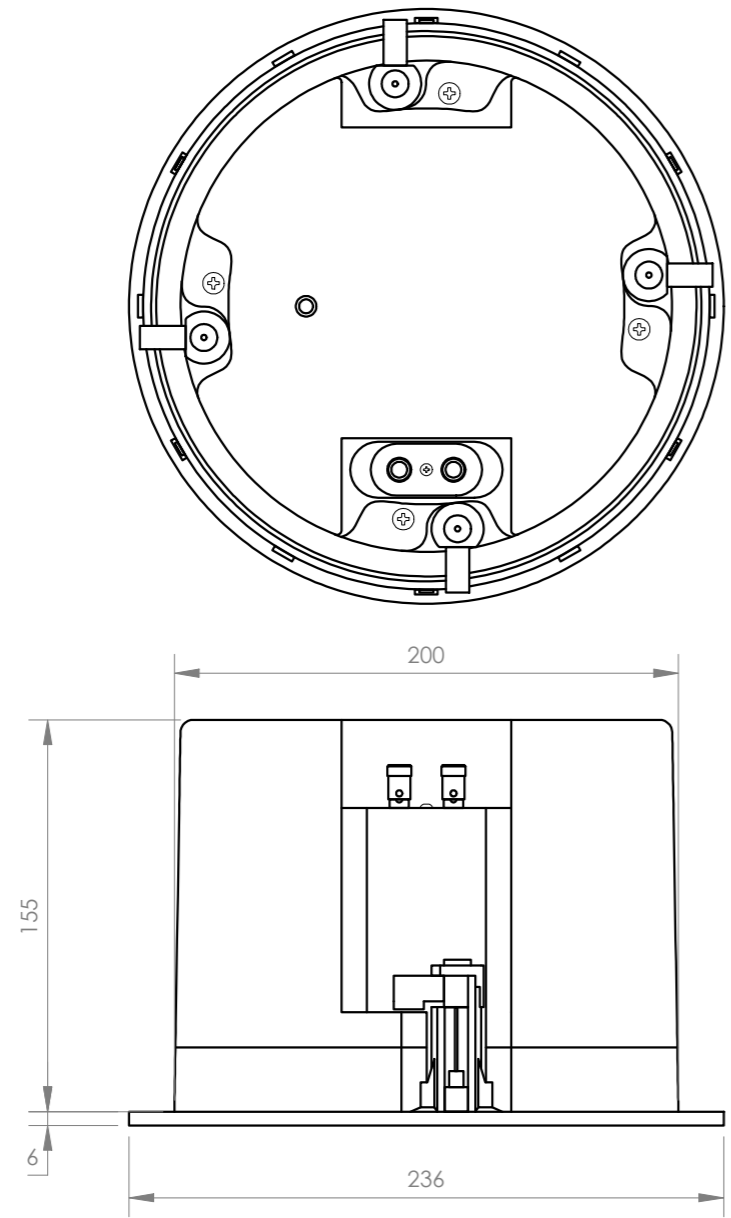

FONESTAR	Model	Description	Units	Scale
	KS-08WIFI	SOUND KIT 2 CEILING LOUDSPEAKERS WI-FI + BLUETOOTH	mm	1:3