

MEGAFONÍA / KITS DE SONIDO / TECHO

## KS-12B

KIT DE SONIDO. PAREJA DE ALTAVOCES DE TECHO BLUETOOTH



- ✓ Sonido estéreo de gran calidad y potencia
- ✓ Reproductor Bluetooth®/USB y entrada de línea auxiliar
- ✓ Amplificador integrado 2 x 20 W RMS
- ✓ Fácil integración e instalación



+ Info:  
<https://fonestar.com/KS-12B>

ESPECIALMENTE RECOMENDADO EN:



Hostelería



Retail



Hoteles



Todos los sectores

## DESCRIPCIÓN:

Kit de sonido. Pareja de altavoces de techo Bluetooth (activo y pasivo). Coaxiales woofer 6" y tweeter 1". 2 x 20 W RMS.

## CARACTERÍSTICAS TÉCNICAS:

CARACTERÍSTICAS	<p>Pareja de altavoces de techo Bluetooth.                      Altavoz activo con amplificador integrado y salida para altavoz pasivo.                      Receptor Bluetooth.                      Reproductor USB de archivos mp3 y wav.                      Entrada de línea.                      Función de Standby automático tras 10 minutos sin señal de audio.                      Modo de funcionamiento estéreo o mono.                      Limite de volumen máximo entre 100% y 50%.                      5 ecualizaciones seleccionables.                      Altavoces coaxiales de gran calidad de sonido.                      Rejilla protectora de aluminio sin marco.                      Incluye mando a distancia</p>
BLUETOOTH	<p>Bluetooth 5.3                      Distancia de transmisión 10 m.</p>
AMPLIFICADOR	<p>2 x 20 W RMS</p>
ALTAVOCES	<p>Coaxial: woofer 6" y tweeter 1" (activo y pasivo) @ 8 Ohm</p>
CONTROLES	<p>Limitador de volumen (50% y 100%)                      Selector estéreo/mono                      5 ecualizaciones                      Modo de reproducción USB (random, repeat all, repeat 1)</p>
ENTRADAS	<p>1 auxiliar estéreo, euroblock</p>
RESPUESTA	<p>60-20.000 Hz</p>
RELACIÓN SEÑAL/RUIDO	<p>92 dB</p>
SENSIBILIDAD	<p>89 dB a 1W/1m</p>
PRESIÓN ACÚSTICA MÁXIMA	<p>101 dB a máx W/1m</p>
MATERIALES	<p>Envoltente ABS                      Rejilla redonda de aluminio sin marco</p>



+ Info:

<https://fonestar.com/KS-12B>

CONECTORES	Euroblock
COLOR	Blanco (RAL 9003)
ALIMENTACIÓN	24 V CC, 3 A con adaptador incluido
MEDIDAS	Altavoces: 185 mm Ø x 75 mm fondo Orificio de corte: 170 mm Ø
PESO	1'5 kg
ACCESORIOS	Cable altavoz 5 m Cable extensor del receptor mando a distancia 1 m Mando a distancia Pilas para mando a distancia
NOTA	Posibilidad de cambio de nombre Bluetooth ID y contraseña con software PC.



+ Info:

<https://fonestar.com/KS-12B>

# Sinusoidal

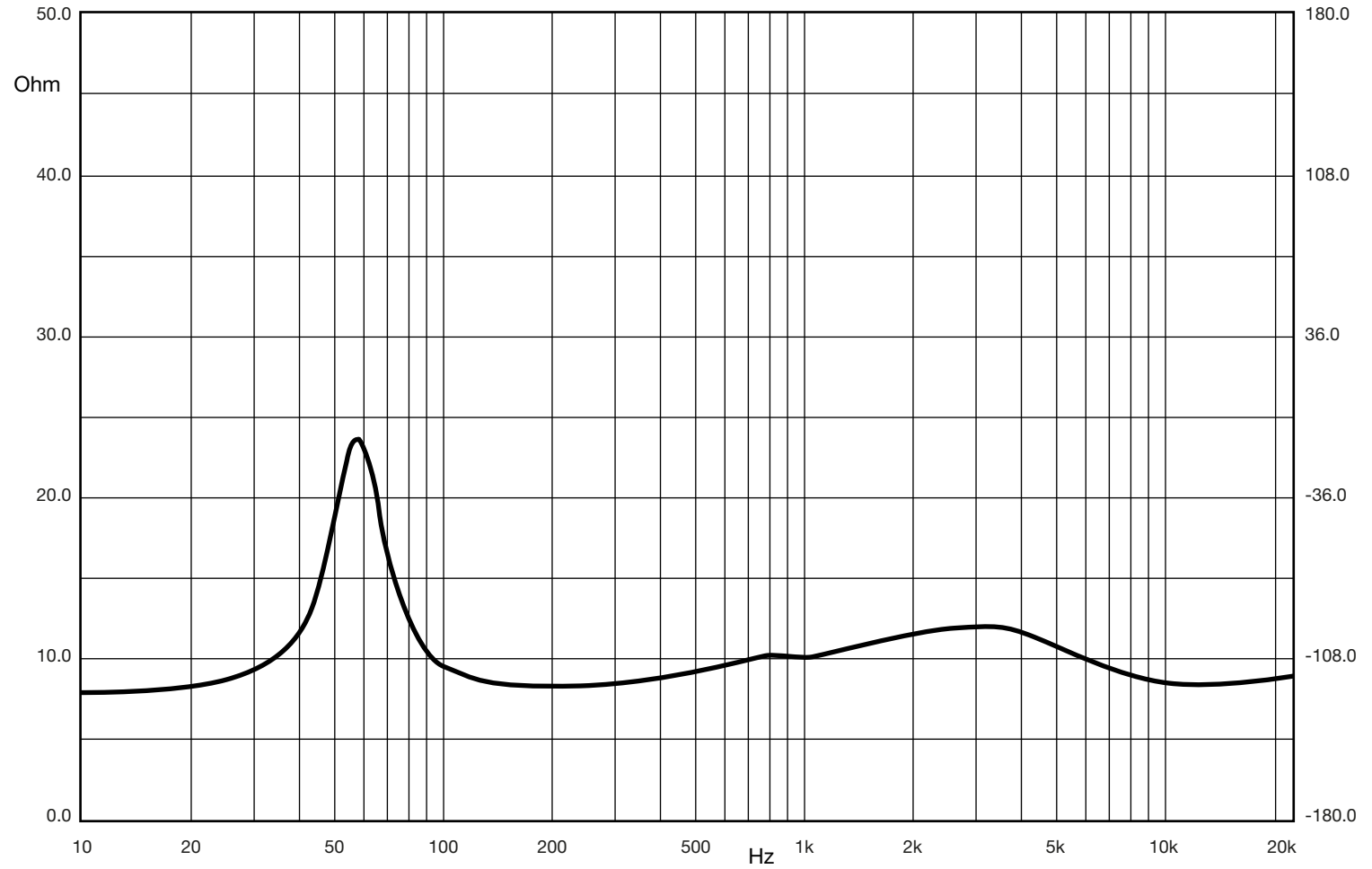

Escala: -:----	<b>A4</b>	Proyecto:	<b>FONESTAR</b> Poligono de Trascueto s/n 39600 Revilla de Camargo Tel: +34 942 254 555 Fax: +34 942 262 777 Web: www.fonestar.es
KS-12B IMP		Código:	
Autor:		Fecha: 2023-05-02	
Revisado:--		Fecha Revisión: --/--/----	

# LogChip-Frequency Response

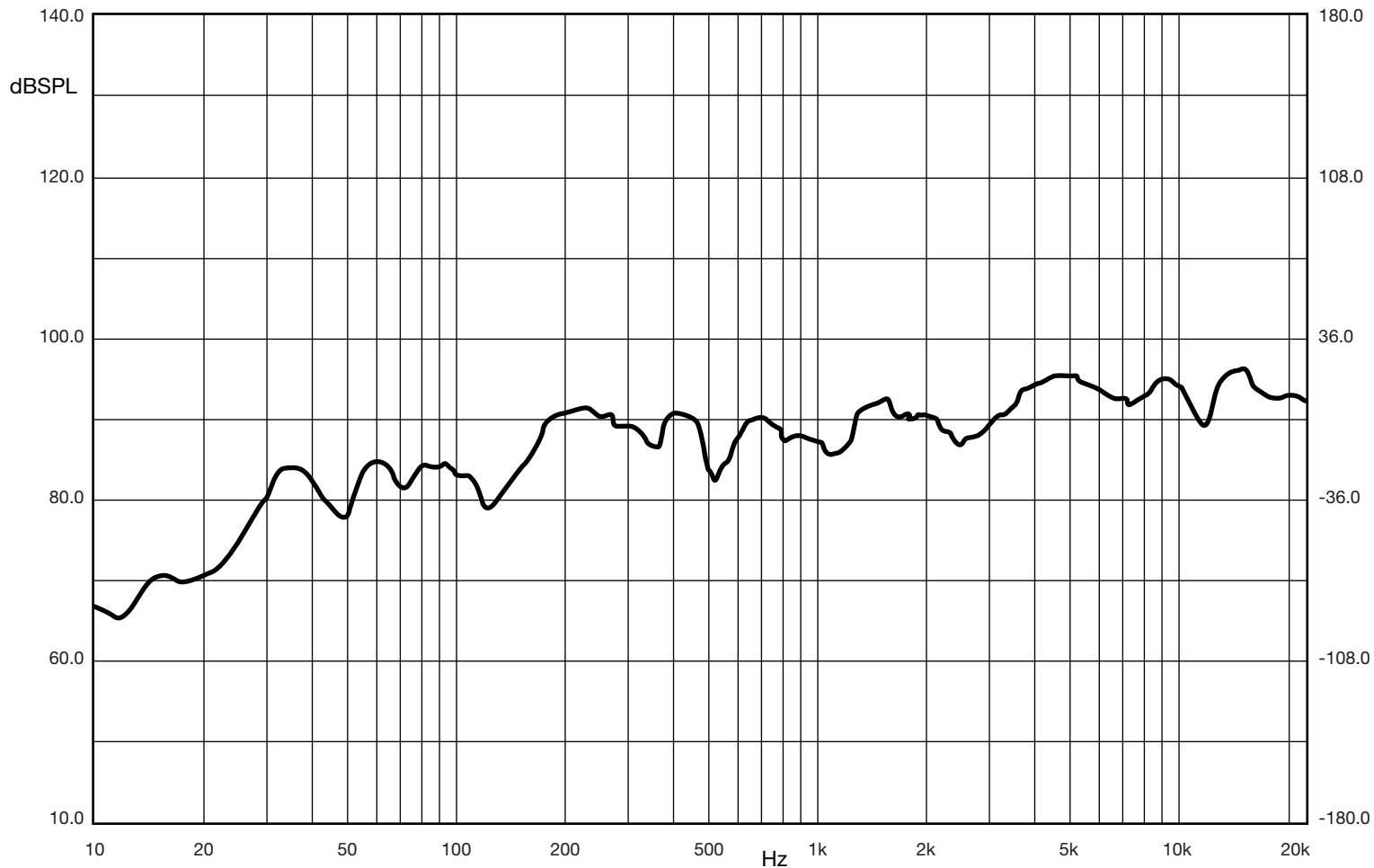

Escala: -:--	<b>A4</b>	Proyecto:	
KS-12B Frequency-Response		Código:	
Autor:		Fecha: 2023-05-02	
Revisado:--		Fecha Revisión: --/--/----	

**FONESTAR**  
Polígono de Trascueto s/n  
39600 Revilla de Camargo  
Tel: +34 942 254 555  
Fax: +34 942 262 777  
Web: www.fonestar.es

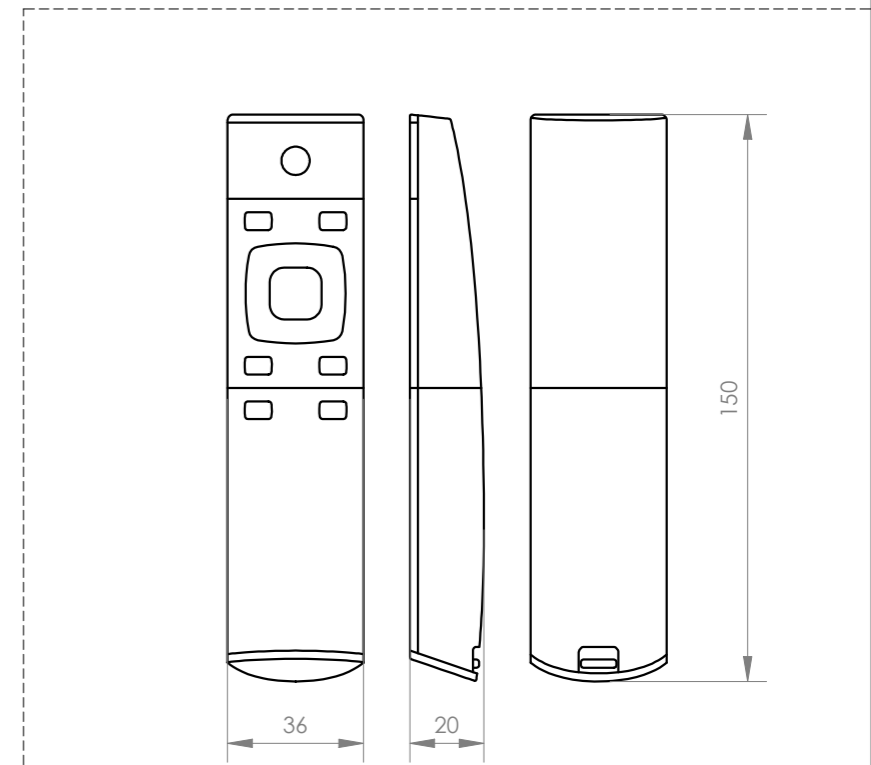
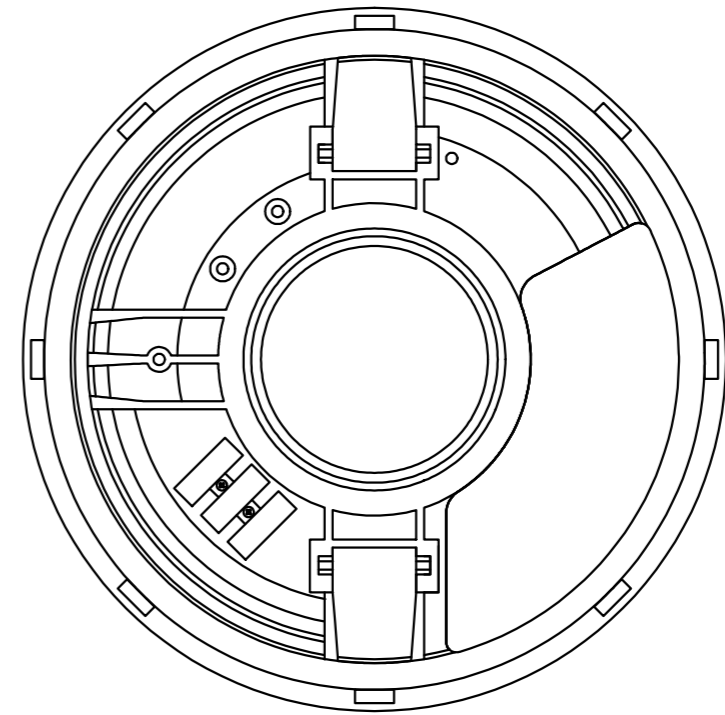
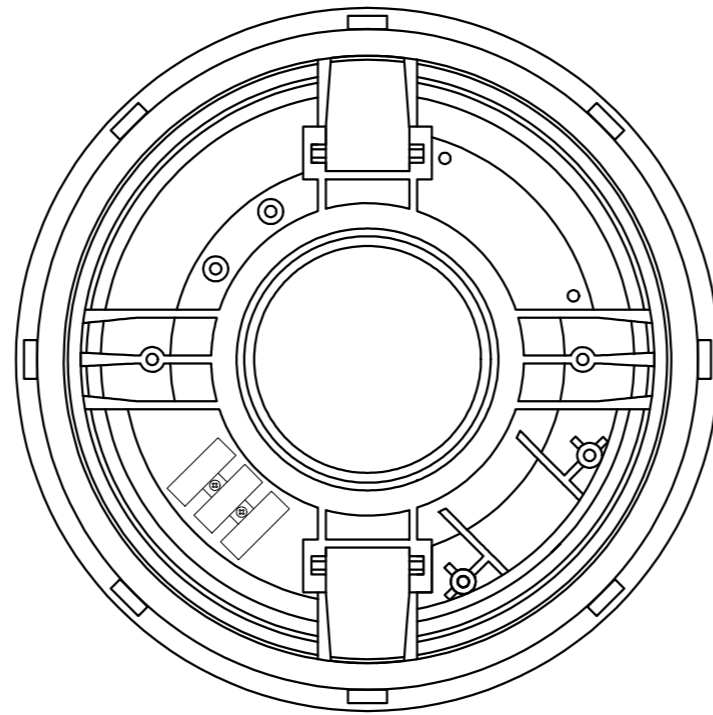
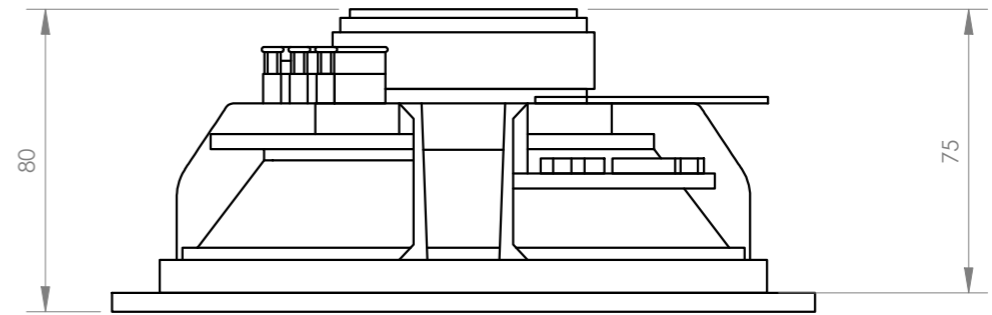
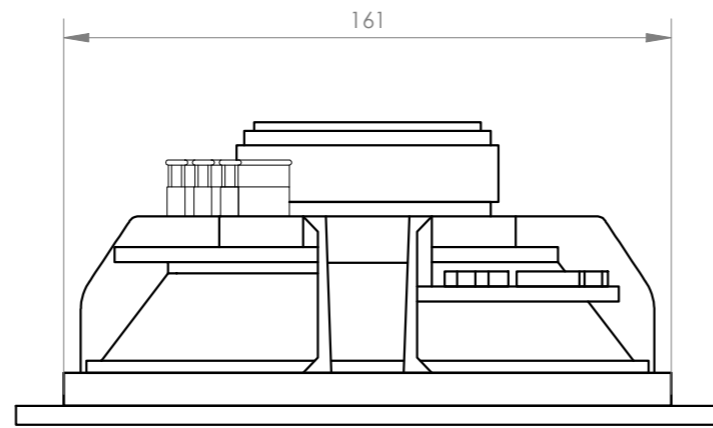
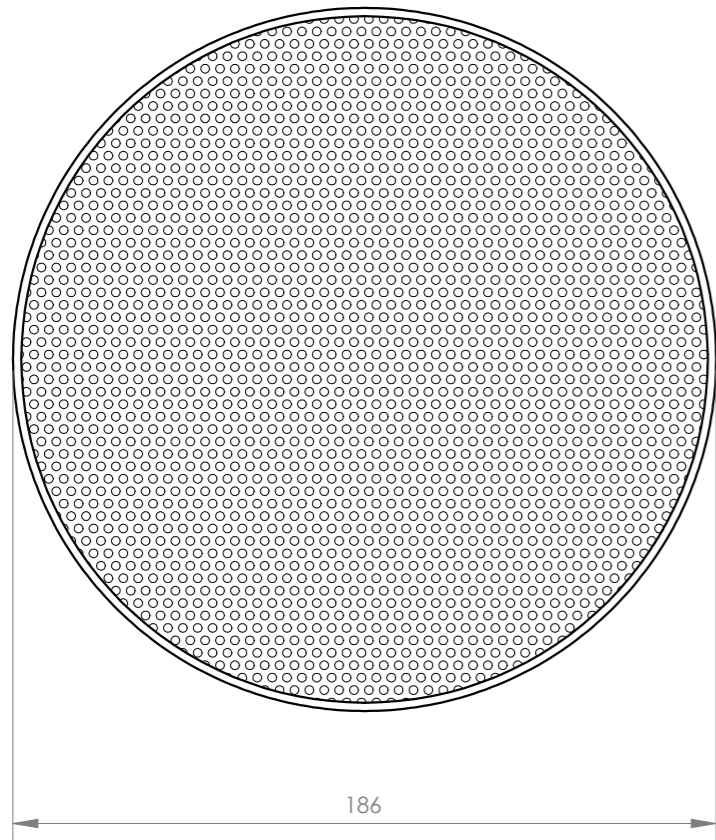

<b>FONESTAR</b>	Model	Description	Units	Scale
	KS-12B	SOUND KIT. PAIR OF BLUETOOTH CEILING SPEAKERS	mm	1:2